

# 4

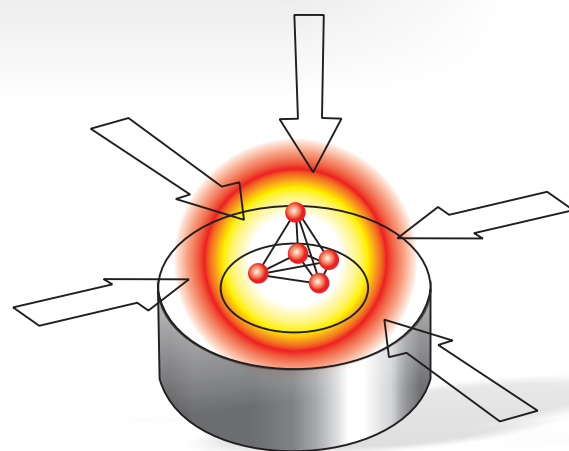
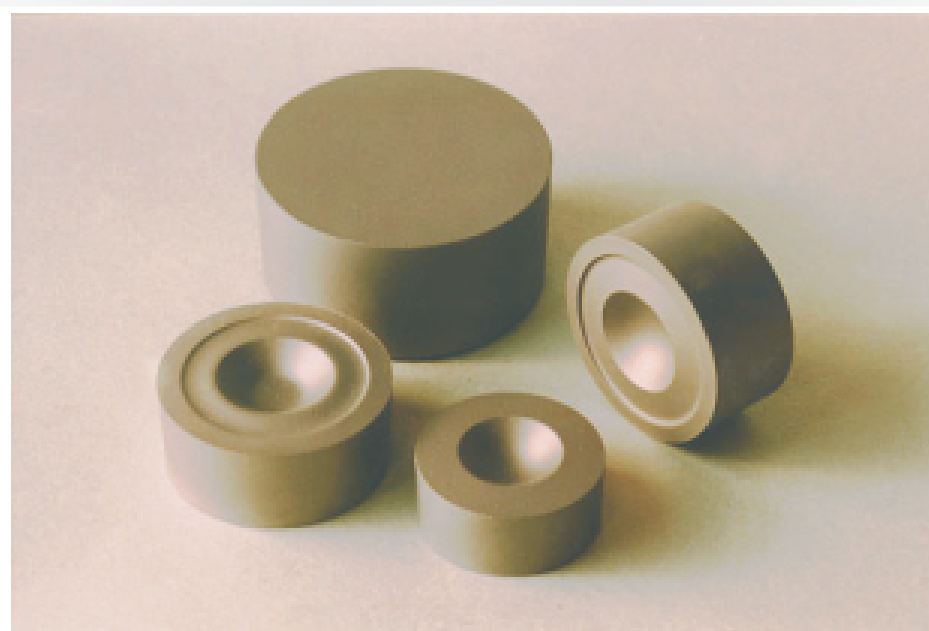

Заготовки матриц для  
синтеза алмазов

# Заготовки матриц для синтеза алмазов

Синтез сверхтвердых материалов, а также спекание поликристаллов на их основе осуществляют в аппаратах высокого давления (АВД).

Высокие давление и температура (давление 4-10 ГПа, температура 1200-2500<sup>0</sup>С) - параметры, при которых осуществляют производство СТМ, требуют изготовления наиболее нагруженных элемен-

Эффектив- тов АВД матриц и пуансонов из высокопрочных ность производства материалов: закаленных инструментальных сталей и сверхтвердых мате- твердых сплавов.

риалов в значительной степени определяется качеством и оптимальным сочетанием физико-механических свойств применяемых твердосплавных элементов АВД, затраты на изготовление которых составляют от 20 до 60% в себестоимости производства сверх- твердых материалов.

Открытое акционерное общество “Кировградский завод твердых сплавов” производит заготовки твердосплавных матриц из твердых сплавов марок ВК6 и ВК6С, которые, по оценке специалистов, надежно выдерживают высокий уровень циклических напряжений при температуре до 2000<sup>0</sup>С и соответствуют мировому уровню.



Для изготовления матриц АВД, которые подвергаются воздействию значительных растягивающих напряжений, и которые должны сохранять работоспособность при наличии пластических деформаций, возникающих в процессе эксплуатации, целесообразно использовать крупнозернистые вольфрамкобальтовые сплавы с содержанием кобальта 6%.

## Заготовка матрицы 161.027

2.5/✓

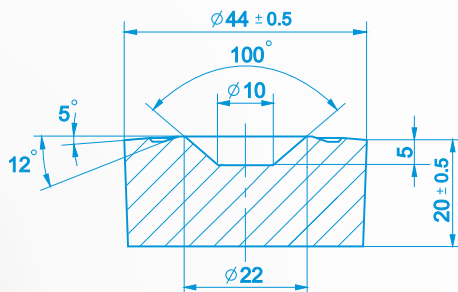

## Заготовка матрицы 161.027-44

2.5/✓

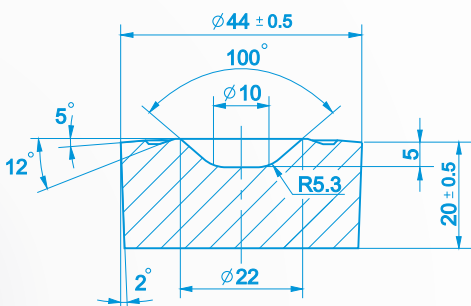

## Заготовка матрицы 300.311

2.5/✓

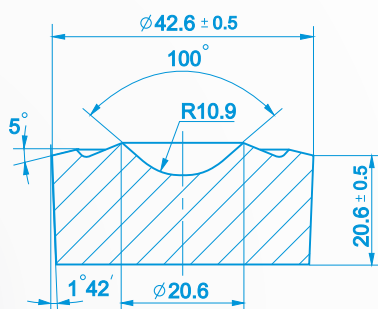

## Заготовка матрицы АД-4

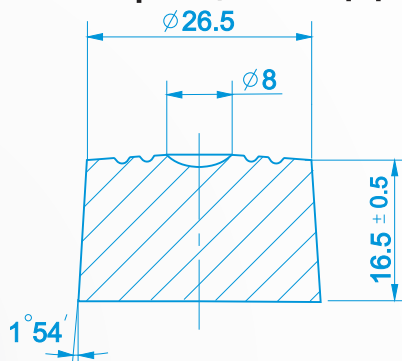

### Заготовка матрицы АД-9

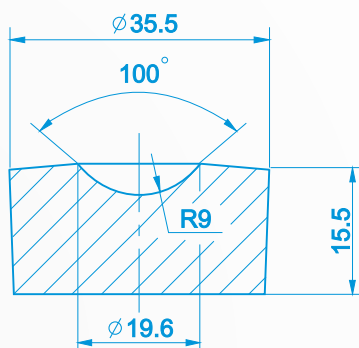

### Заготовка матрицы АД-10

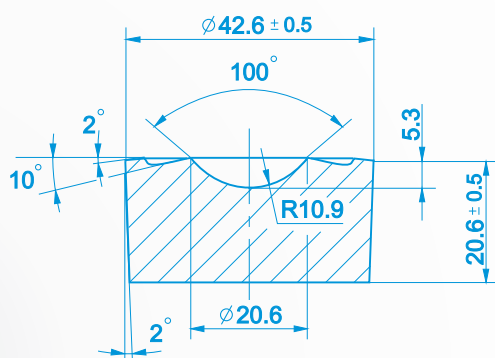

### Заготовка матрицы М95

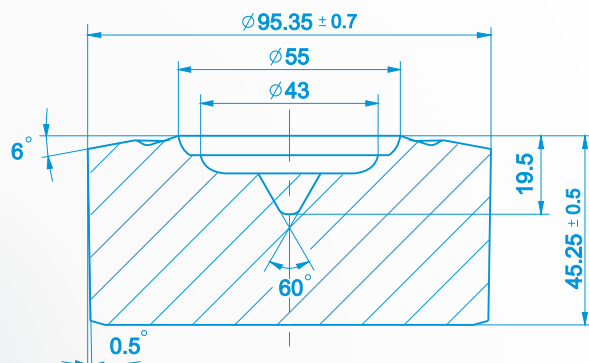

### Заготовка плиты опорной ПО-60 ПО-65

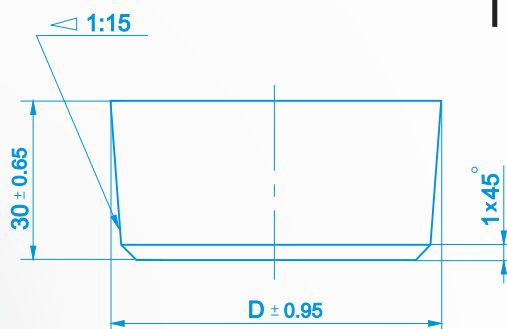

Обозначение изделия	Размеры, мм
	D
ПО-60	60
ПО-65	66